

Dimensões interiores

↑364 mm →475 mm ↗402 mm

Medidas exteriores

↑595 mm →595 mm ↗559 mm

Desenho técnico

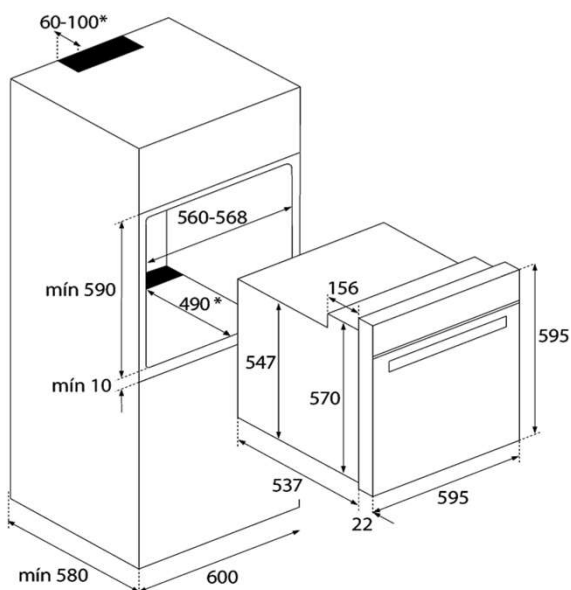

A Teka Portugal SA, declina toda a sua responsabilidade mediante eventuais alterações de produto, inexactidões devidas a erros de transcrição, impressão ou fotográficos.

Características gerais

- Teka Hydroclean® PRO - Multifunções SurroundTemp
- Sistema de limpeza Teka Hydroclean® automático
- 9 funções:
Resistência inferior, Resistência inferior + Resistência sup., Grill, Maxigrill, Maxigrill ventilado, ECO, turbo, Resistência inferior + turbo, descongelação
- Relógio analógico com temporizador mecânico de fim de cozinhado
- Sistema de 1 guia telescópica Plus Extension, 5 alturas de cozinhado
- Aquecimento rápido
- Porta de vidro duplo
- Ventilação dinâmica
- Motor ventilador de refrigeração
- Bandejas rasa e profunda esmaltada e grelha (com retenção de segurança)
- Piloto indicativo de funcionamento
- Iluminação superior
- Saída de vapores pela parte superior da porta
- Capacidade: 70 litros

Cor

Código

EAN

- | Cor | Código | EAN |
|-------------|-----------|---------------|
| • Antracite | 111010010 | 8434778008616 |

Dados técnicos

- | | |
|----------------------------|-----------|
| • Classificação energética | A+ |
| • Tensão | 220/240 V |
| • Frequência | 50/60 Hz |
| • Potência máxima total | 3215W |